

LAMPEGGIATORE
FLASHING LIGHT
CLIGNOTANT
BLINKER
LAMPARA INTERMITENTE

KIARO IN KIARO 24 IN

ITALIANO

Lampeggiatore di movimento in ABS da esterno con grado di protezione IP54; eventualmente montato sul supporto a quattro posizioni KIARO S (opzionale) fig. 1. Incorpora una funzione che permette il CONTEGGIO DELLE MANOVRE effettuate dal motoriduttore, con relativo avviso luminoso dopo un numero predeterminato

SCHEMA D'ASSEMBLAGGIO

- 1 - Telaio base lampeggiatore
- 2 - Vite fissaggio calotta
- 3 - Attacco antenna dx/sx
- 4 - Viti fissaggio telaio-base (con il KIARO S)
- 5 - Dip-switch impostazione conteggio
- 6 - Viti fissaggio scheda
- 7 - Lampada E 14
- 8 - Morsetti alimentazione
- 9 - Calotta luminosa
- 10 - Fascia di protezione
- 11 - Led rosso di segnalazione fine conteggio

ENGLISH

ABS outdoor movement flasher with IP54 protection level; it may be mounted on the (optional) KIARO S four-position support fig. 1. It incorporates a function allowing the COUNT OF MANOEUVRES performed by the motorgear, with a warning light turning on after a preset number of manoeuvres.

ASSEMBLY LAYOUT

- 1 - Flasher base framework
- 2 - Cover fixing screws
- 3 - Right/left aerial connection
- 4 - Screws for fixing framework base (with KIARO S)
- 5 - Flasher board
- 6 - Flasher board fixing screws
- 7 - Lamp E 14
- 8 - Power terminals
- 9 - Light cover
- 10 - Protection band
- 11 - Red LED end-of-count signaller

FRANÇAIS

Clignotant indiquant le mouvement en ABS pour extérieur avec degré de protection IP54; éventuellement monté sur le support à quatre positions KIARO S (en option) fig. 1. Il est prévu avec une fonction qui permet de COMPTE LES MANOEUVRES effectuées par le motoréducteur, avec voyant lumineux correspondant après un nombre préétabli

SCHÉMA D'ASSEMBLAGE

- 1 - Bâti de la base du clignotant
- 2 - Vis pour fixer la calotte
- 3 - Raccord antenne droite/gauche
- 4 - Vis de fixation bâti-base (avec KIARO S)
- 5 - Carte du clignotant
- 6 - Vis pour fixer la carte
- 7 - Lampe E 14
- 8 - Bornes d'alimentation
- 9 - Calotte lumineuse
- 10 - Bande de protection
- 11 - Voyant rouge signalant la fin du comptage

DEUTSCH

Blinklicht für Bewegungsanzeige aus ABS, externes Gehäuse mit Schutzklasse IP54. Kann auf die Halterung mit vier Stellungen KIARO S (optional) montiert werden Abb. 1. Verfügt über eine Funktion zum ZÄHLEN DER MANÖVER, die vom Getriebemotor durchgeführt werden. Sobald die vorgegebene Manöverzahl erreicht ist, schaltet sich ein Leuchtsignal ein.

MONTAGESCHEMA

- 1 - Rahmen Blinklichtbasis
- 2 - Befestigungsschraube Blinklicht
- 3 - Antennenanschluß re/li
- 4 - Befestigungsschrauben Rahmen Grundfläche (bei KIARO S)
- 5 - Karte Blinklicht E 14
- 6 - Befestigungsschrauben Karte
- 7 - Blinklichtlampe
- 8 - Klemmen Stromanschluß
- 9 - Blinklicht
- 10 - Schutzstreifen
- 11 - Rotes LED zur Signalisierung vom Zähler

ESPAÑOL

Luz intermitente indicadora de movimiento de ABS para exteriores con grado de protección IP54; también disponible montada en soporte de cuatro posiciones KIARO S (opcional) fig. 1. Incorpora una función que permite CONTAR LAS MANIOBRAS cumplidas por el motorreductor, emitiendo una señal luminosa después de un número predeterminado

ESQUEMA DE MONTAJE

- 1 - Bastidor base luz intermitente
- 2 - Tornillo fijación cuerpo
- 3 - Conexión antena dcha./izqda.
- 4 - Tornillos fijación bastidor-base (con KIARO S)
- 5 - Tarjeta luz intermitente E 14
- 6 - Tornillos fijación tarjeta
- 7 - Lámpara
- 8 - Bornes de alimentación
- 9 - Cuerpo luminoso
- 10 - Banda de protección
- 11 - Indicador rojo de señalización fin de cálculo

	KIARO IN	KIARO 24 IN
Alimentazione Power Supply Alimentation Stromversorgung Alimentacion	230V a.c.	24V a.c./d.c.
Potenza Power Puissance Wirkleistung Potencia	25W	
Intermittenza Intermittence Intermittence Intermittenz Intermitencia	50%	
Dimensioni Dimensions Dimensions Dimensionen	130 x 170 x 76 mm	

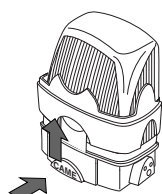

Premere e sollevare per aprire
Press and lift to open
Appuyer et soulever pour ouvrir
Zum Öffnen drücken und anheben
Presione y levante para abrir

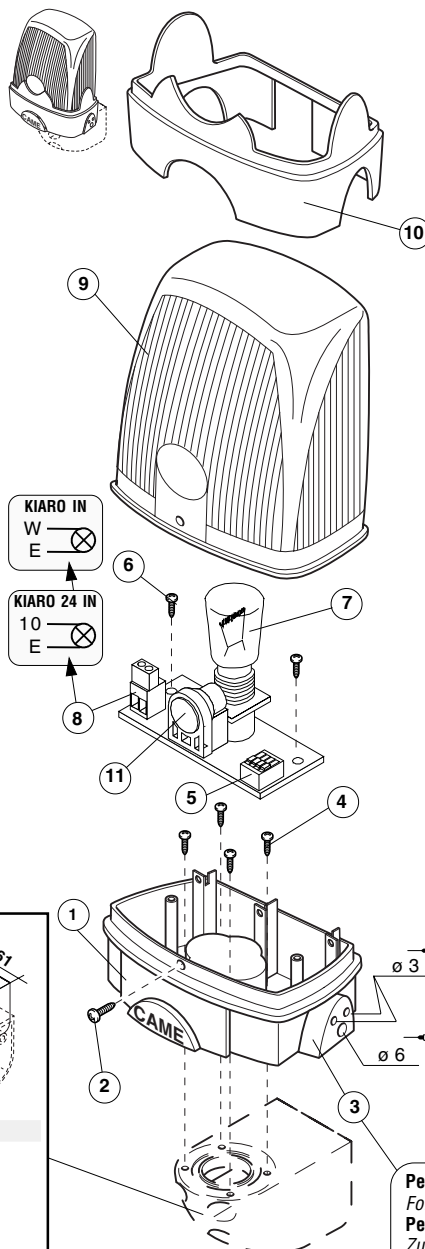
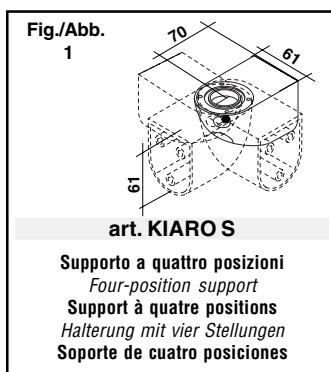

Per l'eventuale fissaggio dell'antenna forare come indicato.
For possible aerial mounting make a hole as indicated.
Perçer comme indiqué pour fixer éventuellement l'antenne.
Zur Anbringung der Antenne die Löcher wie angegeben bohren.
Para fijar la antena, taladre tal como indicado.

ITALIANO IMPOSTAZIONE CONTEGGIO MANOVRE

ENGLISH MANOEUVRE COUNT SETTING

FRANÇAIS SAISIE DU COMPTAGE DES MANOEUVRES

A - Collegare **KIARO** alla scheda comando CAME;
B - A motore fermo, impostare i dip 1,2 e 3 ⁽¹⁾ per il numero di manovre dopo le quali si vuole essere avvisati (vedi illustrazione);
C - Impostare il dip 4 in ON;
D - Chiudere ⁽²⁾ e alimentare **KIARO** avviando il motoriduttore: la lampada rimane accesa fissa per segnalare la memorizzazione dell'impostazione;
E - A motore di nuovo fermo, riportare il dip 4 in OFF.

A - Connect **KIARO** to the CAME control board;
B - With the motor turned off, set dip switches 1, 2 and 3 ⁽¹⁾ according to the number of manoeuvres after which the operator wants to receive a warning (see table);
C - Set dip switch 4 to ON;
D - Shut down ⁽²⁾ and start up **KIARO** by switching on the ratiomotor: the light remains steady to indicate the setting is being memorised;
E - With the motor shut down again, reset dip switch 4 to OFF.

A - Brancher **KIARO** à la carte de commande CAME;
B - Quand le moteur est arrêté, régler les commutateurs 1,2 et 3 ⁽¹⁾ pour le nombre de manœuvres au bout desquelles on veut être informé (voir tableau);
C - Mettre le commutateur 4 sur ON;
D - Fermer ⁽²⁾ et alimenter **KIARO** en faisant démarrer le motoréducteur: la lampe reste allumée fixement pour signaler que la saisie a été mémorisée;
E - Quand le moteur est à nouveau arrêté, remettre le commutateur 4 sur OFF.

Al successivo avvio del motore, **KIARO** lampeggerà normalmente.
 Una volta effettuate le manovre impostate (un movimento di apertura e chiusura = due manovre), **KIARO** accenderà alternativamente la lampada e i led rossi.
 Per cambiare o azzerare il conteggio delle manovre, ripetere la procedura da B a E.

The next time the motor is turned on again, **KIARO** will flash normally.
 Once the manoeuvres that have been set are carried out (an opening and shutting movement = two manoeuvres), **KIARO** will alternatively light the lamp and the red LED lights.
 To change or delete the manoeuvre count, repeat the procedure from B to E.

KIARO clignotera normalmente quando il motore se rimettra in marche.
 Après avoir effectué les manœuvres saisies (un mouvement d'ouverture et de fermeture = deux manœuvres), **KIARO** allumera tour à tour la lampe et les voyants rouges.
 Répéter la procédure de B à E pour modifier ou remettre le comptage des manœuvres à zéro.

⁽¹⁾ con l'impostazione **DEMO** il conteggio viene fissato a 10 manovre; ciò permette un rapido test del funzionamento dei led rossi. N.B. dopo il test, ricordarsi di ripetere la procedura B-E per impostare le manovre desiderate.

⁽¹⁾ the count is fixed at 10 manoeuvres in the **DEMO** mode; this allows a quick red LED function check test. N.B. Please remember to repeat the procedure from B to E to select the manoeuvres desired after the test.

⁽¹⁾ en saisissant **DEMO**, le comptage est fixé à 10 manœuvres; ceci permet de tester rapidement le fonctionnement des voyants rouges. N.B.: après le test, ne pas oublier de répéter la procédure de B à E pour sélectionner les manœuvres voulues.

 ⁽²⁾ coprire almeno con la calotta luminosa: durante questa fase è presente la tensione di linea!

 ⁽²⁾ put on the luminous cover: the power current is on during this phase!

 ⁽²⁾ couvrir au moins avec la calotte lumineuse: il y a de la tension durant cette phase!

DEUTSCH EINSTELLUNG ZÄHLUNG DER MANÖVER

ESPAÑOL CONFIGURACIÓN CUENTA DE LAS MANIOBRAS

A - **KIARO** an die Steuerkarte von CAME anschließen.
B - Bei abgeschaltetem Motor an den Dip-Schaltern 1, 2 und 3 ⁽¹⁾ die Anzahl der Manöver einstellen, nach denen ein Leuchtsignal ausgestrahlt werden soll (siehe Tabelle).
C - Den Dip-Schalter 4 auf ON stellen.
D - **KIARO** schließen ⁽²⁾ und den Strom einschalten. Dazu den Getriebemotor starten. Die Lampe bleibt an, um das Abspeichern der Einstellung anzuzeigen.
E - Den Motor wieder abschalten und den Dip-Schalter 4 auf OFF stellen.
 Wenn der Motor erneut gestartet wird, blinkt **KIARO** normal.

A - Conecte **KIARO** a la tarjeta de mando CAME;
B - Con el motor parado, configure los dips 1, 2 y 3 ⁽¹⁾ por el número de maniobras tras las cuales desea ser avisado (véase tabla);
C - Configure el dip 4 en ON;
D - Cierre ⁽²⁾ y conecte **KIARO** poniendo en marcha el motorreductor: la lámpara permanece encendida continuamente indicando que se está memorizando la configuración;
E - Con el motor nuevamente detenido, coloque de nuevo el dip 4 en OFF.
 Cuando vuelva a poner en marcha el motor, **KIARO** parpadeará normalmente.

Nachdem die Manöver eingestellt worden sind (ein Öffnen und anschließendes Schließen des Tors wird als zwei Manöver gezählt), schaltet **KIARO** abwechselnd das Blinklicht und die roten Kontrolleuchten ein.
 Um die Zählung der Manöver zu ändern oder auf Null zu setzen, die Arbeitsschritte von B bis E wiederholen.





Una vez efectuadas las maniobras configuradas (un movimiento de apertura y cierre = dos maniobras), **KIARO** encenderá alternativamente la lámpara y los leds rojos.
 Para cambiar o poner a cero la cuenta de las maniobras, repita la operación desde la letra B hasta la E.

⁽¹⁾ Mit der **DEMO**-Einstellung wird die Zahl der Manöver auf 10 festgelegt, was einen raschen Funktionstest der roten Kontrolleuchten erlaubt. Hinweis: vergessen, nach dem Test die Arbeitsschritte von B bis E zu wiederholen, um die gewünschte Anzahl an Manövern einzustellen.

⁽¹⁾ con la configuración **DEMO**, la cuenta se fija en 10 maniobras; esto permite un control rápido del funcionamiento de los leds rojos. N.B.: luego del control, recuerde repetir el procedimiento desde la letra B hasta la E para seleccionar las maniobras deseadas.

 ⁽²⁾ Muß zumindest mit der Leuchtkappe abgedeckt werden, da in dieser Phase der Strom eingeschaltet ist!



 ⁽²⁾ cubra, por lo menos, con la cubierta luminosa: ¡durante esta etapa hay tensión de línea!

					
Manovre Manoeuvres Manœuvres Maniobras	5.000	10.000	20.000	50.000	DEMO 10

memorizzazione impostazione
 saving the settings
 mémorisation saisie
 Speicherung der Einstellung
 memorización de la configuración



Tutti i dati sono stati controllati con la massima cura. Non ci assumiamo comunque alcuna responsabilità per eventuali errori od omissioni. All data checked with the maximum care. However, no liability is accepted for any error or omission. Toutes les données ont été contrôlées très soigneusement. Nous n'assumons de toute façon aucune responsabilité pour les erreurs ou omissions éventuelles. Die Daten wurden mit höchster Sorgfalt geprüft. Für eventuelle Fehler oder Auslassungen übernehmen wir keine Haftung. Todos los datos se han controlado con la máxima atención. No obstante no nos responsabilizamos de los posibles errores u omisiones.

 CANCELLI AUTOMATICI	ASSISTENZA TECNICA NUMERO VERDE ☎ 800 295830 WEB www.came.it E-MAIL info@came.it	SISTEMA QUALITÀ CERTIFICATO  ISO 9001	CAME LOMBARDIA S.R.L. COLOGNO M. (MI) ☎ (+39) 02 26708293 ☎ (+39) 02 25490288	CAME FRANCE S.A. NANTERRE CEDEX (PARIS) ☎ (+33) 01 46130505 ☎ (+33) 01 46130500
	CAME SUD S.R.L. NAPOLI ☎ (+39) 081 7524455 ☎ (+39) 081 7529109	CAME GMBH KORNTAL BEI (STUTTGART) ☎ (+49) 07 11839590 ☎ (+49) 07 118395925	CAME (AMERICA) L.L.C. MIAMI (FL) ☎ (+1) 305 5930227 ☎ (+1) 305 5939823	CAME GMBH SEEFELD BEI (BERLIN) ☎ (+49) 03 33988390 ☎ (+49) 03 339885508
CAME AUTOMATISMOS S.A. MADRID ☎ (+34) 091 5285009 ☎ (+34) 091 4685442	CAME PL SP.ZO.O WARSZAWA ☎ (+48) 022 8699933 ☎ (+48) 022 6399933	CAME BELGIUM LESSINES (+32) 068 333014 ☎ (+32) 068 338019	CAME UNITED KINGDOM LTD NOTTINGHAM ☎ (+44) 01159 387200 ☎ (+44) 01159 382694	

☎ (+39) 0422 490960 ☎ (+39) 0422 490944